

ELEVACIÓN CAJON PREFABRICADO

1.6x0.6x2.0 m

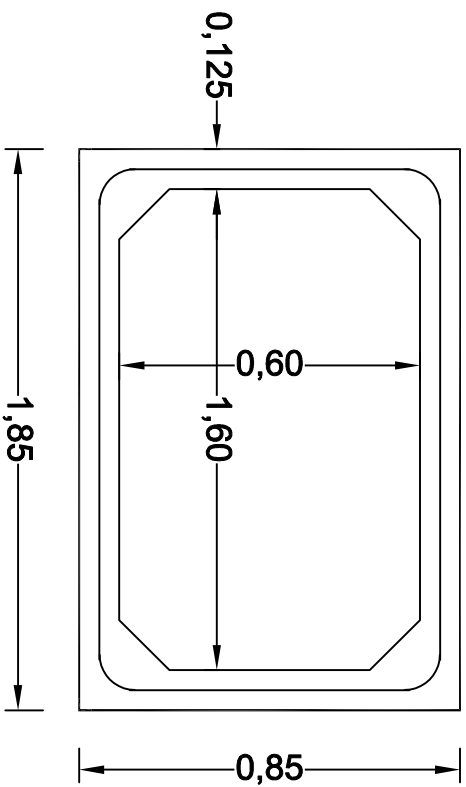

VISTA LATERAL

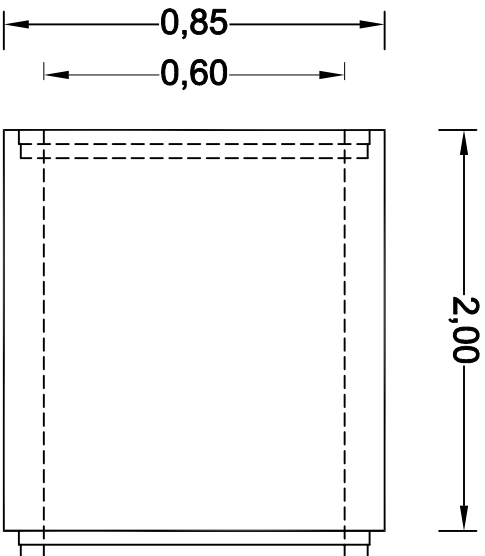

VISTA SUPERIOR

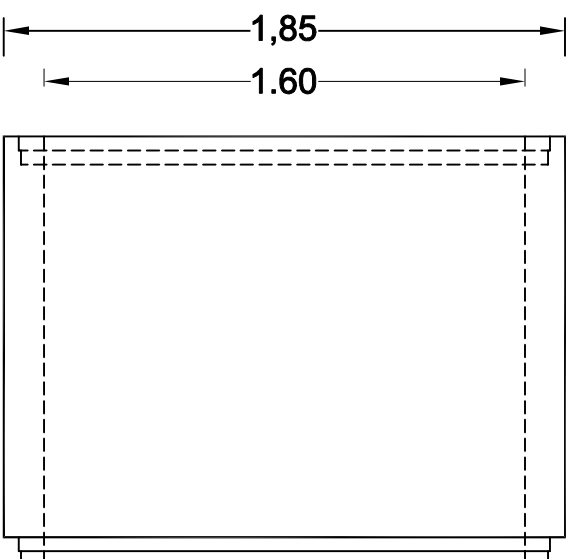

Nota:
Hormigón: G35
Vol: 1.29m³
Peso: 3335 kg
Acero: A630-420 S

BUDNIK S.A.

Industria de Tubos y Prefabricados de Hormigón

Nº de Plano: P0005

Título:

Cajón 1.6x0.6x2.0

Cliente: -

	Nombre	Fecha	Firma
Dibujó :	V.V.C.	03.01.23	
Proyectó:	V.V.C.	03.01.23	
Revisó :	V.V.C.	03.01.23	