

ISOMETRICA

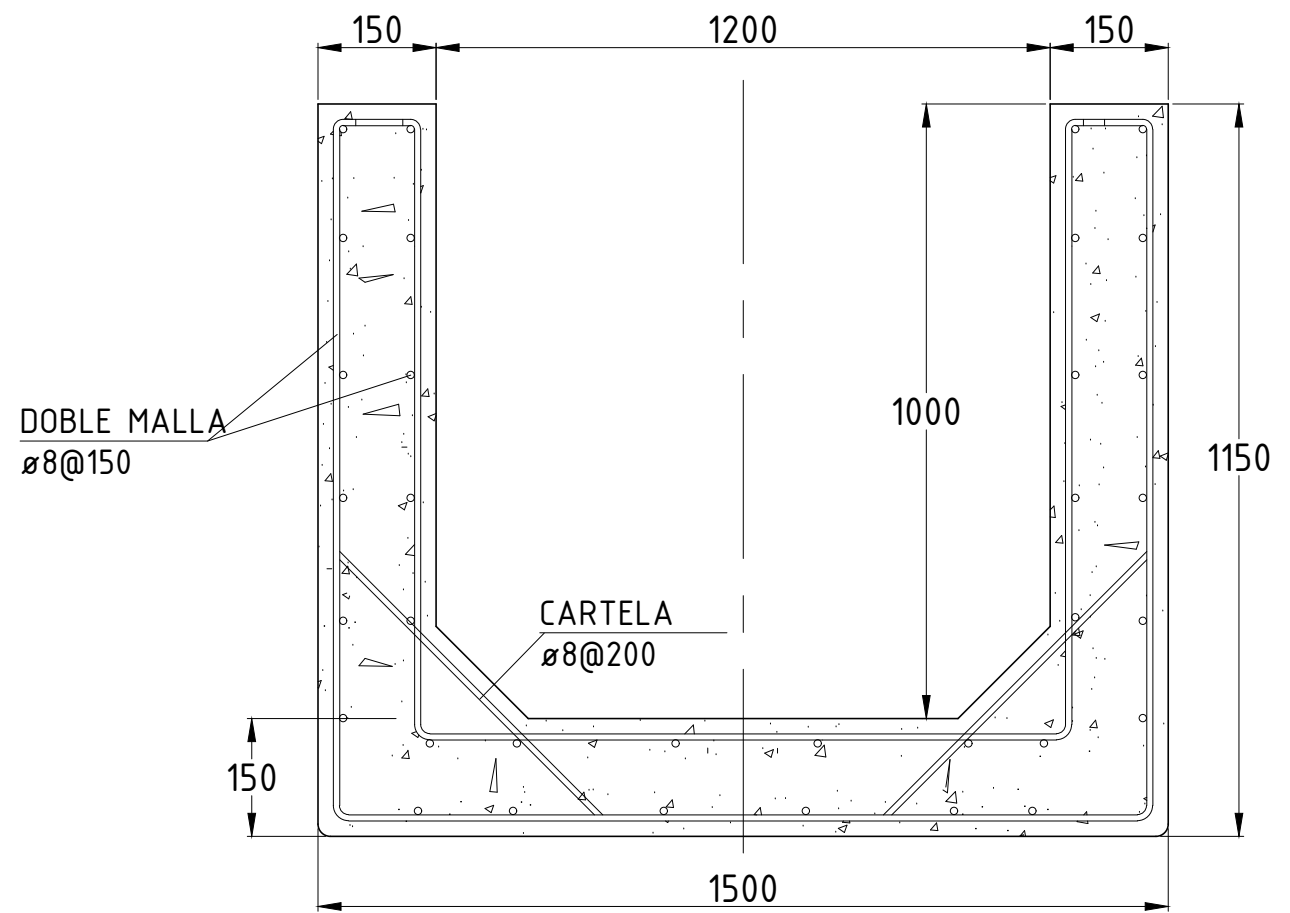

ESPECIFICACIONES TECNICAS

HORMIGON: G30
 RECUBRIMIENTO: 30 mm
 ARMADURA: MALLA ACMA C295
 PESO CANALETA: 2055kg apróx.
 DIMENSIONES EN MILIMETROS

| | | | | |
|------------------------|-----------|------------------|-----------------|--------|
| INGENIERIA Y PROYECTOS | edición | modificación | fecha | nombre |
| | NOMBRE | | FECHA | |
| | Dibujó: | V. Valdes | 04-11-20 | |
| | Proyectó: | V. Valdes | 04-11-20 | |
| | Aprobó: | V. Valdes | 04-11-20 | |

budnik Prefabricados de Hormigón



ESCALAS:
INDICADAS

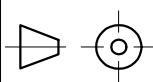

DESCRIPCION:

CANALETA 1,2x1,0x1,5m

Nº PLANO

PL - CI - 002

REVISION

