

TAPA

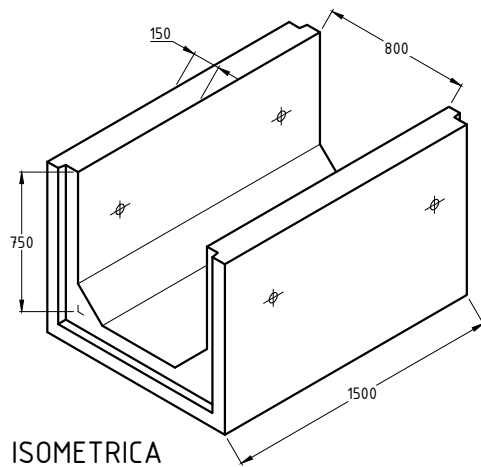

ISOMETRICA

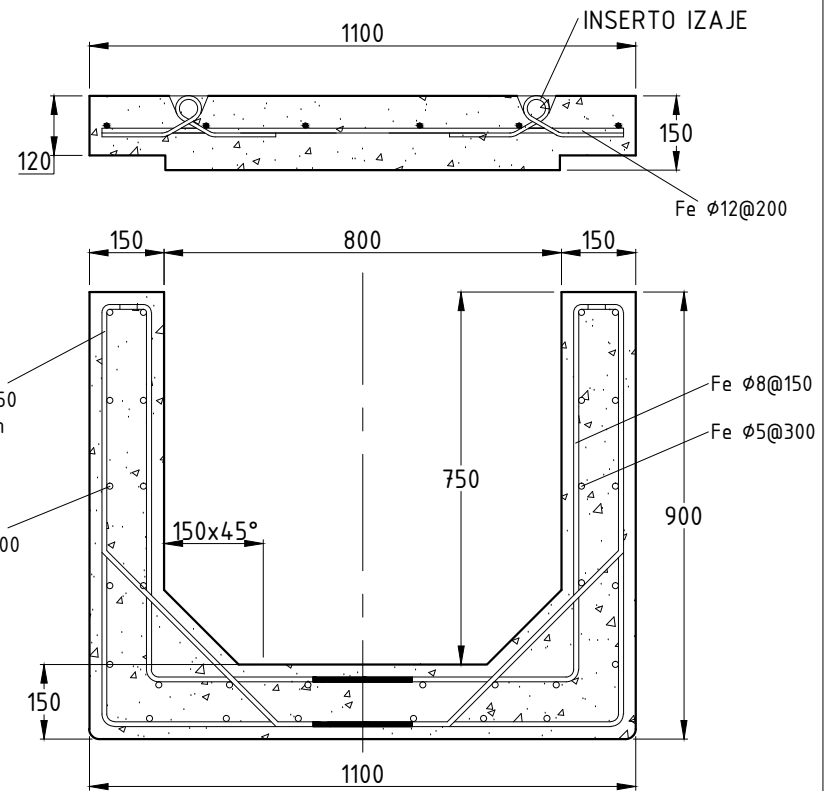

ESPECIFICACIONES TECNICAS

HORMIGON: H-30
 RECUBRIMIENTO: 25 mm
 ACERO REFUERZO: CALIDAD A630-420S
 PESO CAN: 1495 kg apróx.
 PESO TAPA: 287 kg apróx.

INGENIERIA Y PROYECTOS	edición	modificación	fecha	nombre
	Dibujó:	e. toledo	21-02-17	
	Proyectó:	m.m / e.t.	00-02-17	
	Aprobó:	m. morales	00-02-17	



DESCRIPCION:
CANALETA 0,8x0,75x1,5m

ESCALAS:
 INDICADAS

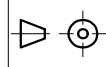

Nº PLANO
PL - CI - 001

REVISION